

# クラス 1 幼年

所属支部 級・段 体重 身長

川崎中原	無級	20	113	かが けいすけ 加賀 圭佑	1
横浜北	10級	21.5	112	こじま らうす 小嶋 良羽将	2
川崎中原	無級	18	110	さとう にちか 佐藤 日佳	3

身長 体重 級・段 所属支部

もり たいしん 森 大真	107.5	17.5	無級	川崎溝口	4
つぶらや けんせい 円谷 健聖	102	15	無級	川崎中原	5

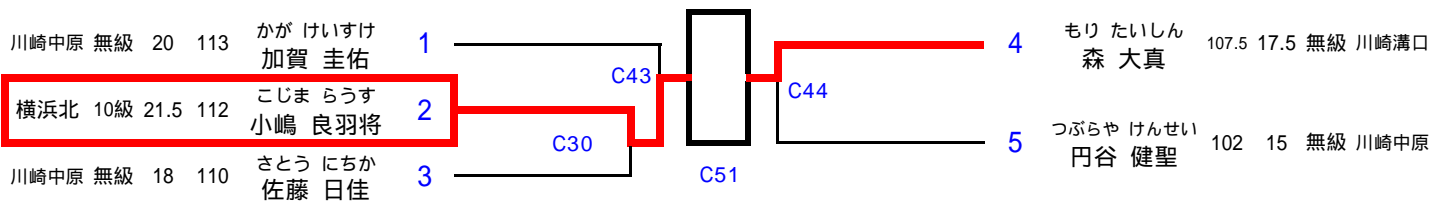

# クラス 2 小学1年

所属支部 級・段 体重 身長

横浜港南	7級	38	127	やまのい しょういち 山野井 翔一	6
横浜港南	10級	19	110	ねもり たかふみ 根守 崇史	7
横浜川崎	9級	18	109	よこた しんのすけ 横田 真之介	8
横浜港南	8級	30	121	あいだ けいと 會田 圭杜	9
西湘	無級	21	120	いのうえ こうた 井上 光太	10
川崎溝口	8級	20	110	かしもと ようせい 榎本 陽成	11
横浜港南	8級	18	107	ひがし あつき 東 厚希	12

身長 体重 級・段 所属支部

こだま ゆうま 児玉 優実	126	33	7級	横浜港南	13
すが らおう 菅 羅桜	113	18	9級	横浜港南	14
いずみ みずあき 和泉 瑞亮	116	21	9級	横浜川崎	15
もりや はやと 森谷 颯斗	110	16.5	9級	川崎溝口	16
なかみぞ しょうへい 中溝 正平	118	22	無級	横浜港南	17
むらき そうた 村木 奏太	115	20.5	10級	横浜港南	18
あさひな こうじ 朝比奈 聖二	118	20	8級	横浜川崎	19

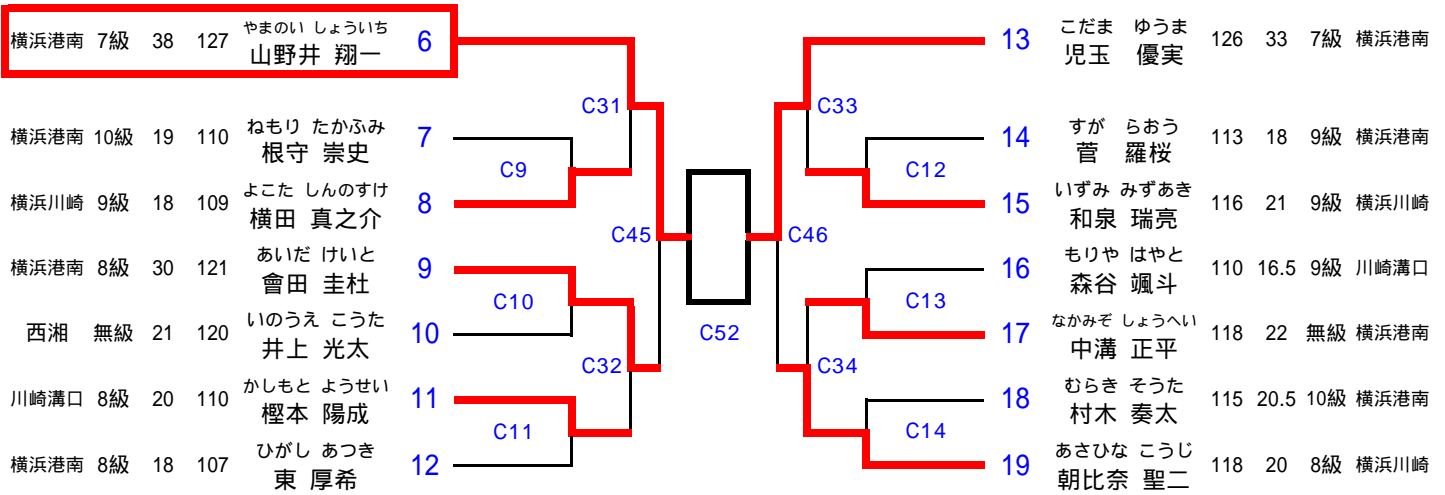

### クラス 3 小学2年

所属支部 級・段 体重 身長

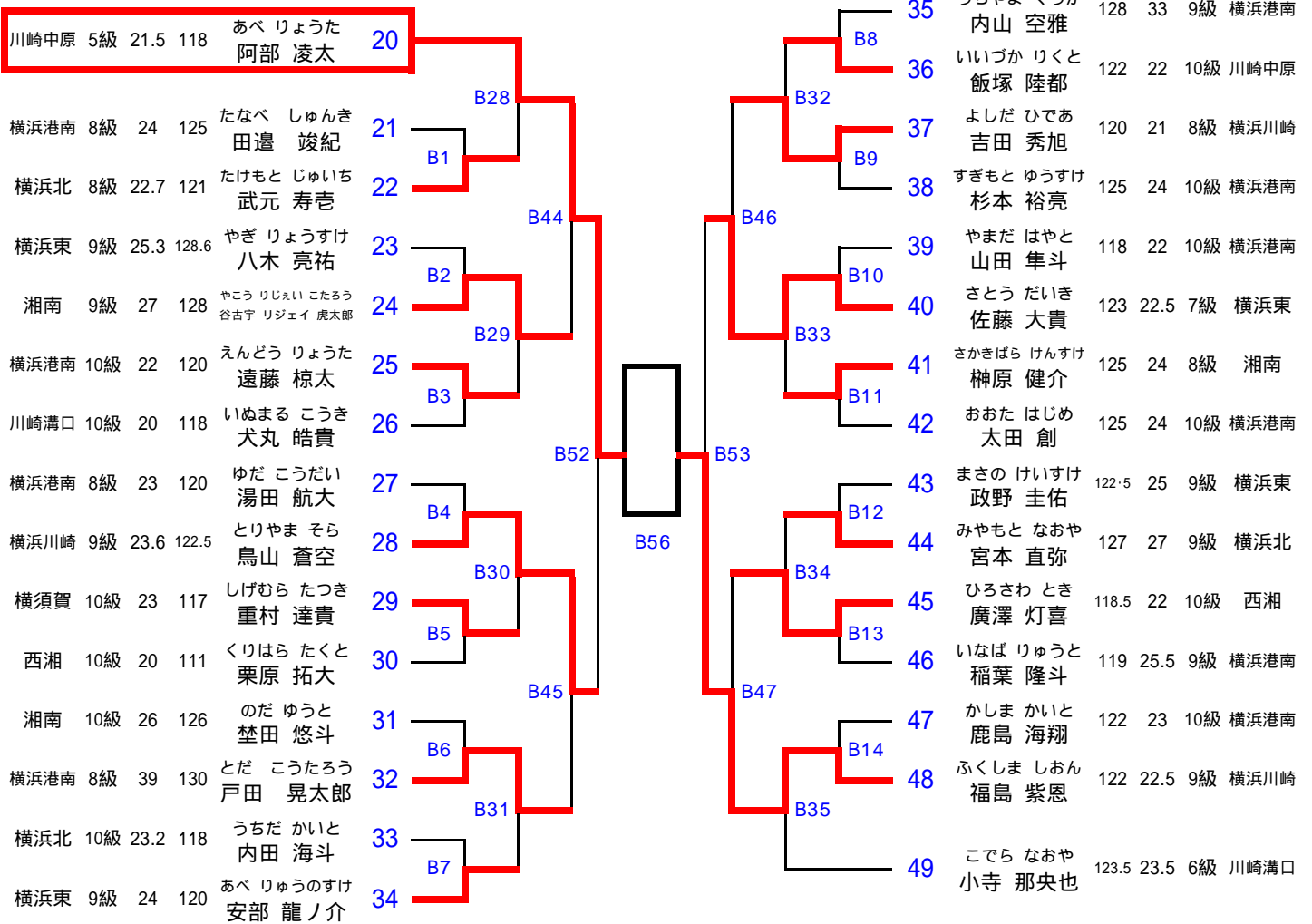

### クラス 4 小学女子低学年〔チャレンジ〕

所属支部 級・段 体重 身長

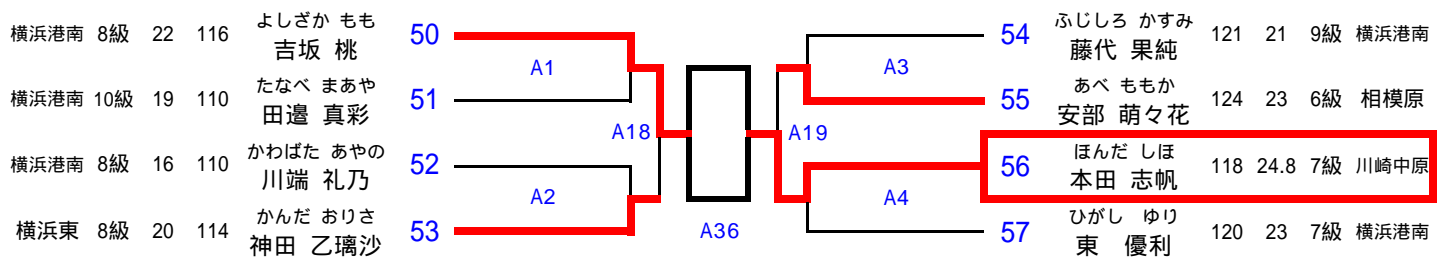

# クラス 5 小学3年〔チャレンジ〕

所属支部	級・段	体重	身長	選手名	番号	身長	体重	級・段	所属支部
横浜東	8級	35	141	もり ことおみ 森 琴臣	58	135	29	7級	横浜港南
湘南	8級	27.2	134	わたなべ ゆうが 渡辺 悠河	59	128	27	8級	湘南
横浜港南	6級	23	125	いちじょう つばさ 一条 翼	60	130	29.5	5級	川崎溝口
相模原	6級	23	115	ひろた かずき 廣田 和希	61	132	31	9級	横浜港南
横浜港南	8級	22	124	おち たける 越智 健	62	125	25	5級	横浜北
西湖	8級	24	124	たかはし ゆうだい 高橋 悠大	63	132	24	6級	横浜港南
川崎溝口	9級	22	120	ささき わたる 佐々木 航	64	130	29	6級	横浜東
横浜港南	10級	31	128	まきしま れお 牧島 礼央	65	130	26	6級	横浜港南
横浜港南	無級	20	130	なかみつ けいと 中満 慶音	66	116	22.5	7級	横浜港南
横浜東	6級	22	124	かんだ つるぎ 神田 剣	67	122.5	22	8級	湘南
横浜港南	8級	27	133	つなしま あきお 綱島 明生	68	125	25	9級	川崎溝口
横浜北	5級	33	131	たむら りょうた 田村 亮大	69	120.4	24	8級	西湖
湘南	6級	30	128	いけもと ゆうや 池本 侑弥	70	129	29	7級	横浜港南
横浜港南	7級	34	137	おかだ ゆうと 岡田 雄登	71	126	26	6級	横浜東
						123	24	6級	横浜港南
						135	29	7級	横浜港南
						128	27	8級	湘南
						130	29.5	5級	川崎溝口
						132	31	9級	横浜港南
						125	25	5級	横浜北
						132	24	6級	横浜港南
						130	29	6級	横浜東
						130	26	6級	横浜港南
						116	22.5	7級	横浜港南
						122.5	22	8級	湘南
						125	25	9級	川崎溝口
						120.4	24	8級	西湖
						129	29	7級	横浜港南
						126	26	6級	横浜東
						123	24	6級	横浜港南

### クラス 6 小学4年〔チャレンジ〕

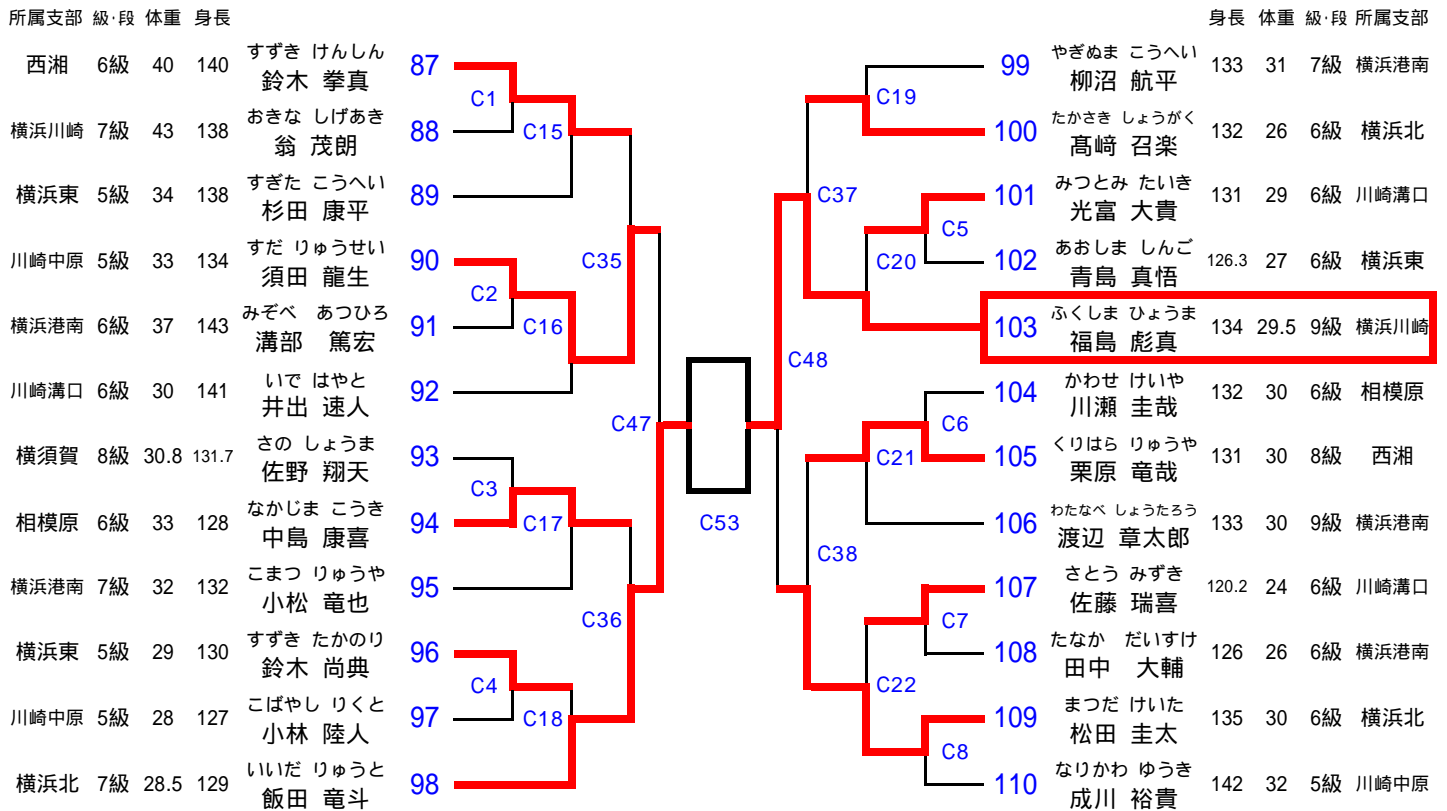

### クラス 7 小学女子中学年〔チャレンジ〕

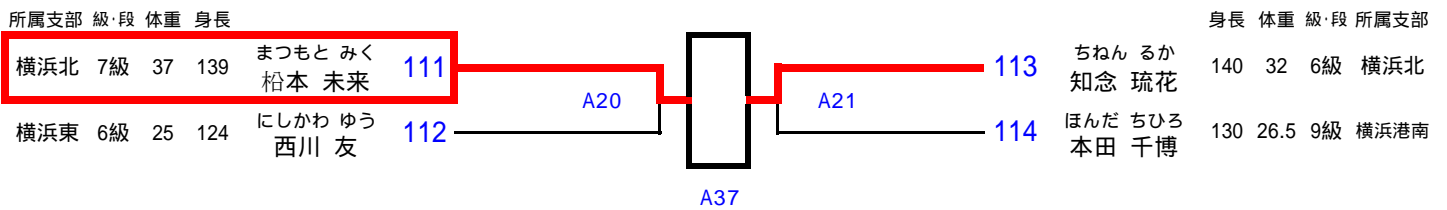

# クラス 8 小学5年〔チャレンジ〕

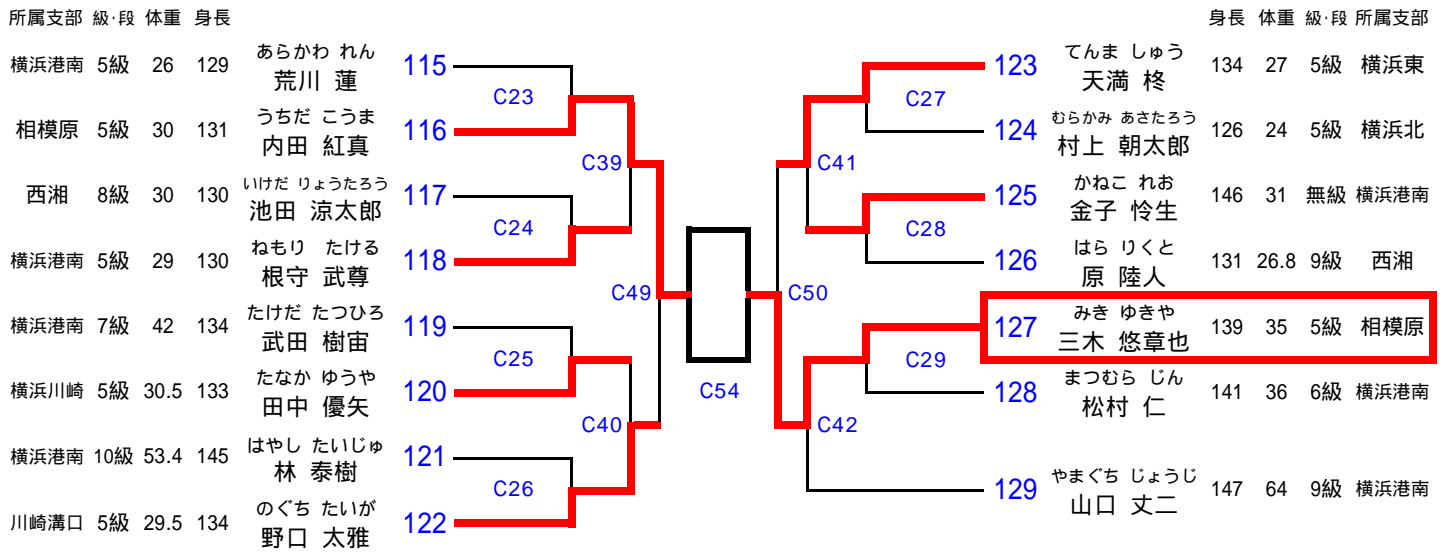

## クラス 9 小学6年〔チャレンジ〕

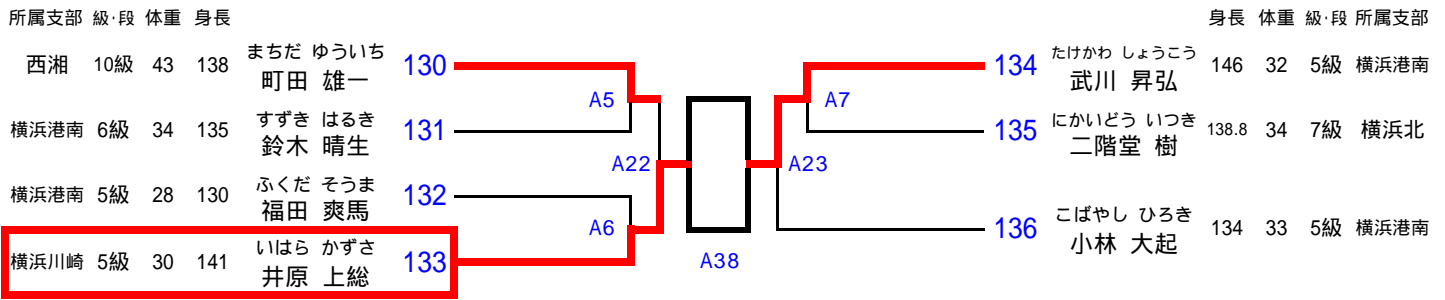

## クラス 10 小学女子高学年〔チャレンジ〕

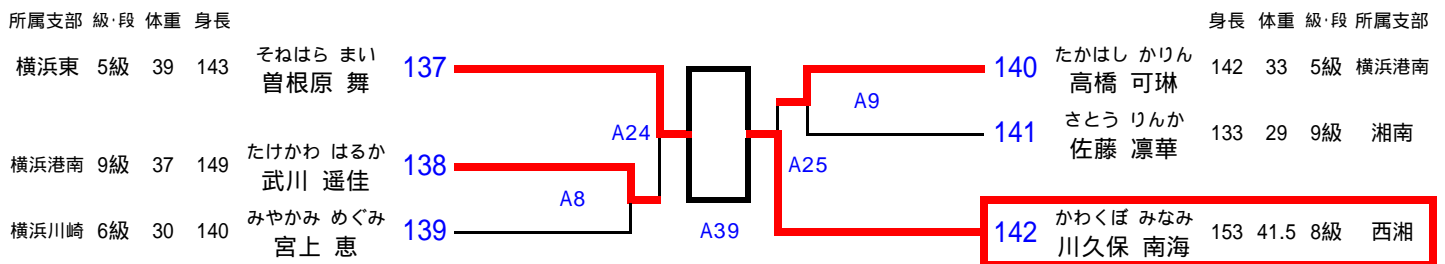

## クラス 11 中学1年〔チャレンジ〕

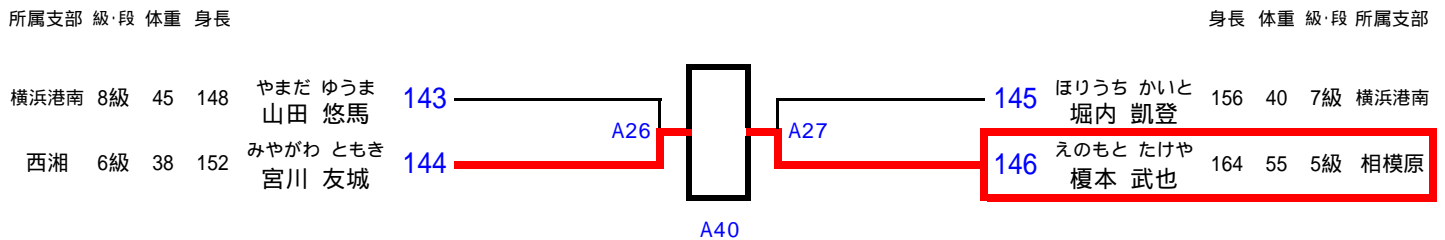

## クラス 13 中学2・3年〔チャレンジ〕

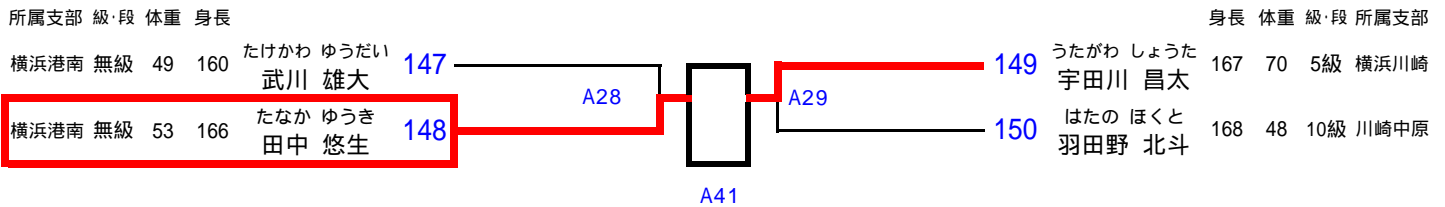

## クラス 15 中学女子 45kg以下〔チャレンジ〕

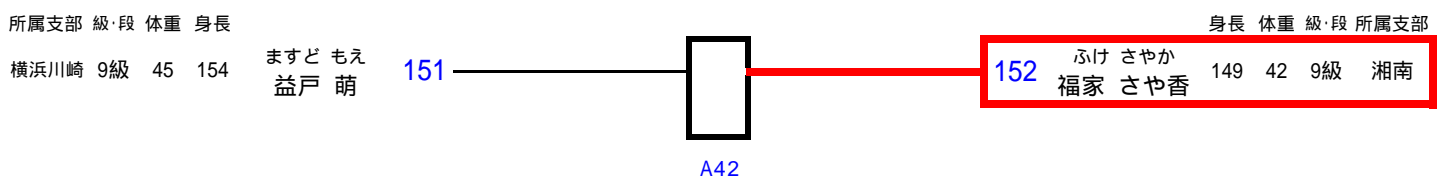

### クラス 2 1 一般女子55kg以下〔チャレンジ〕

所属支部 級・段 体重 身長

身長 体重 級・段 所属支部

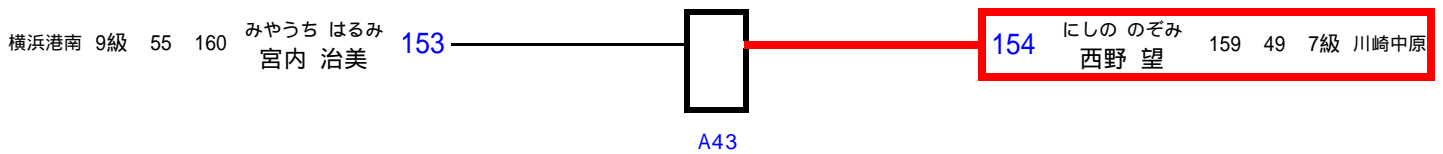

### クラス 2 3 壮年39歳以下 75kg以下〔チャレンジ〕

所属支部 級・段 体重 身長

身長 体重 級・段 所属支部

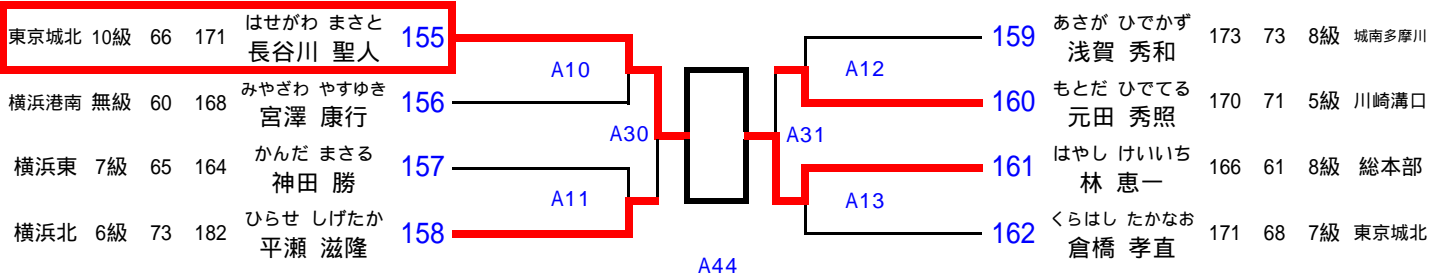

### クラス 2 5 壮年40歳以上〔チャレンジ〕

所属支部 級・段 体重 身長

身長 体重 級・段 所属支部

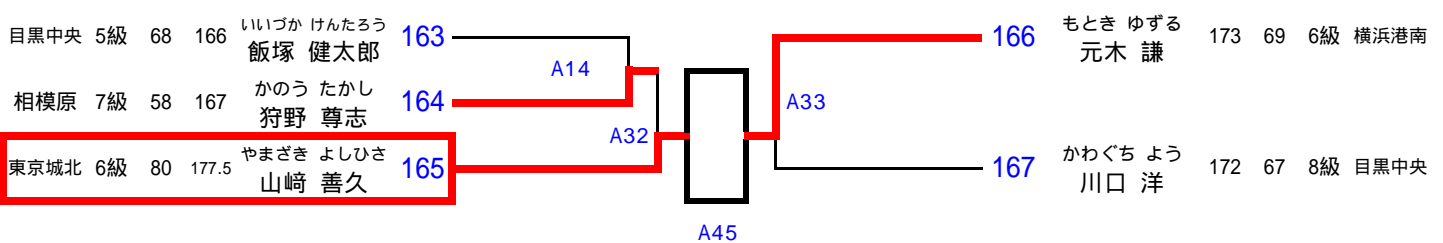

### クラス 2 7 壮年45歳以上〔チャレンジ〕

所属支部 級・段 体重 身長

身長 体重 級・段 所属支部

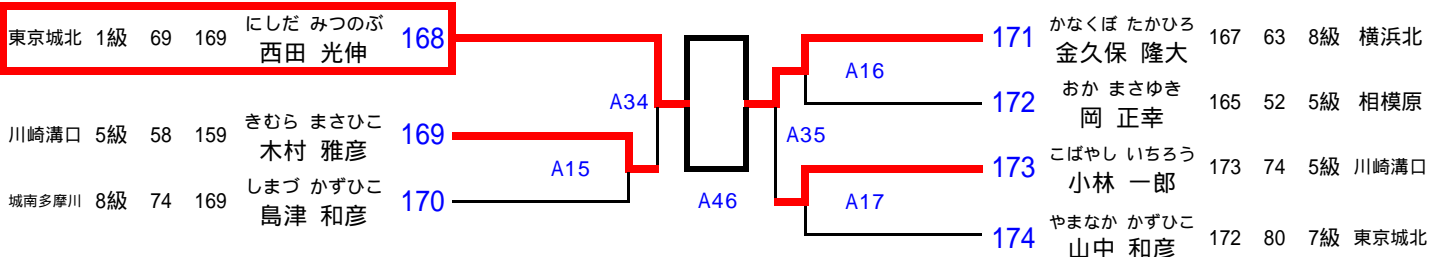

### クラス 3 2 小学3年〔選手権〕

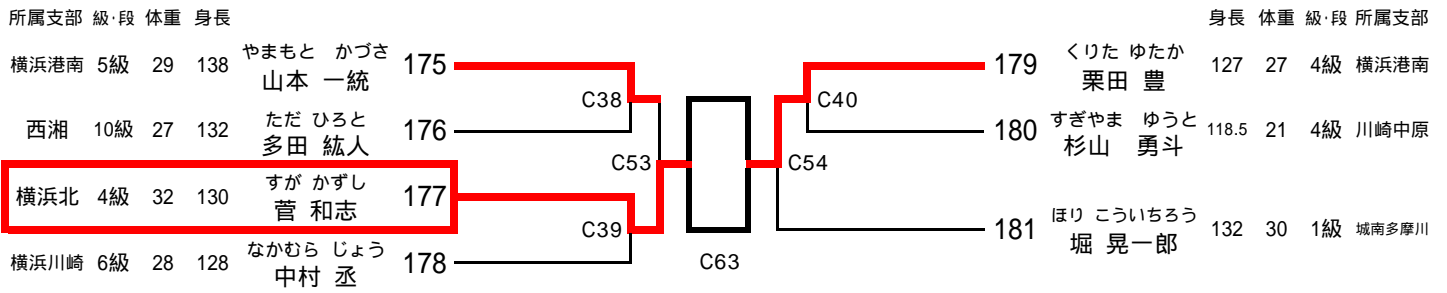

### クラス 3 3 小学4年〔選手権〕

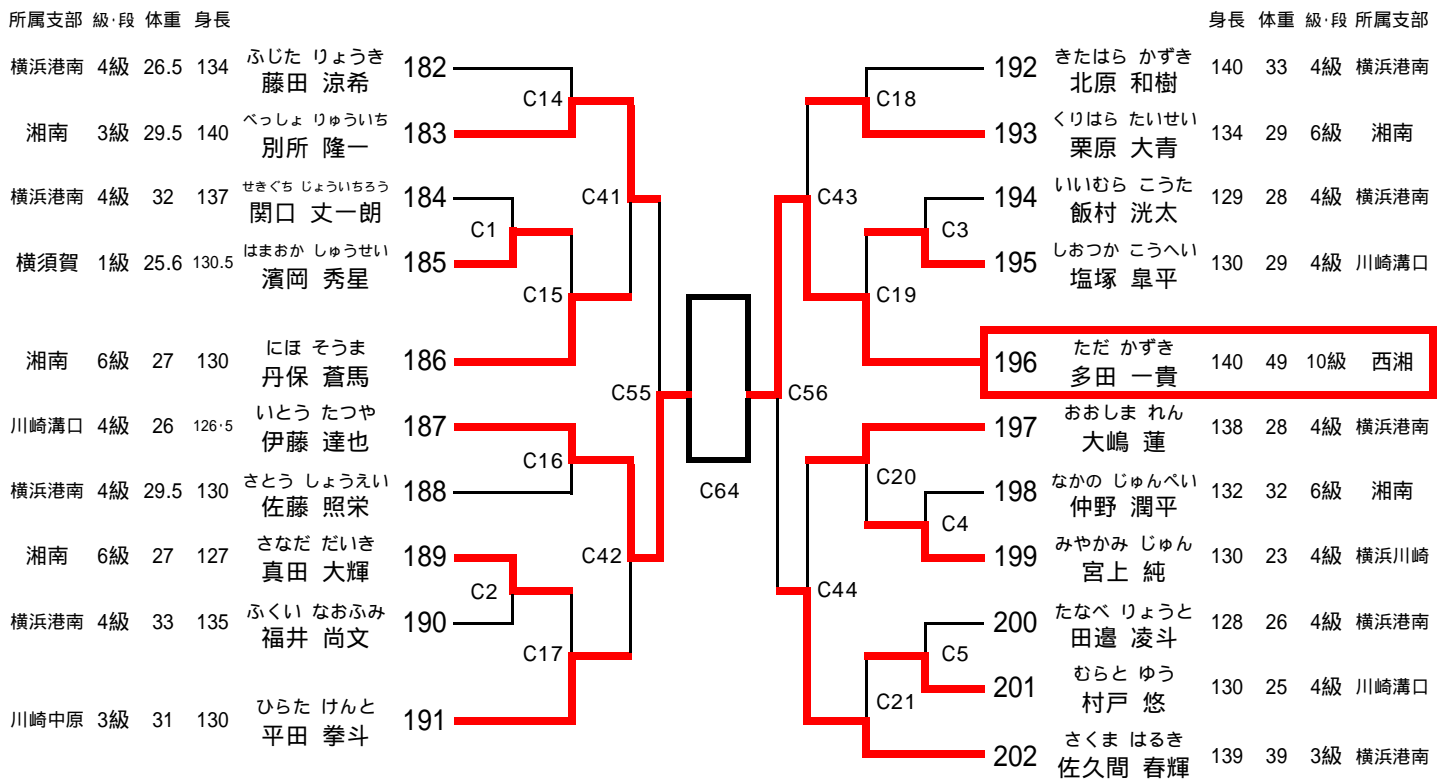

### クラス 3 4 小学女子中学年〔選手権〕

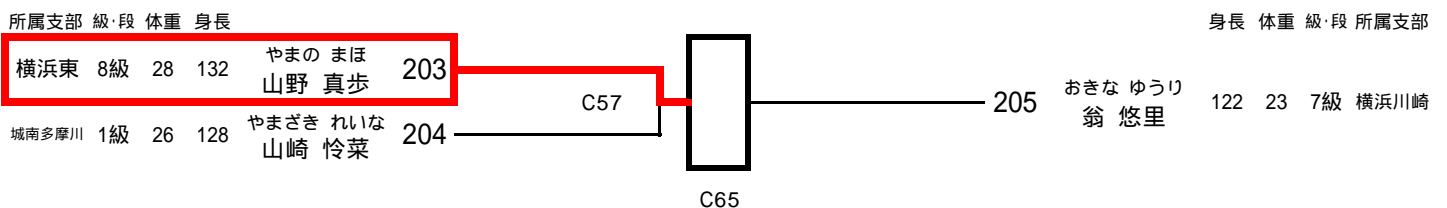



### クラス 3 5 小学5年〔選手権〕

所属支部	級・段	体重	身長	選手名	対戦相手	身長	体重	級・段	所属支部	
横浜港南	2級	54	144	やまもと けんた 山本 健太	206	215	149	52	6級	横浜港南
川崎溝口	3級	42	142	かしもと たいせい 榎本 大成	207	216	133	41	2級	湘南
横浜港南	2級	59	150	はすみ だいき 蓮見 大己	208	217	139.7	38	3級	川崎溝口
相模原	4級	56	144	おがさわら しょう 小笠原 証	209	218	139	33	5級	横浜東
湘南	2級	31	135	かとう しょうた 加藤 翔大	210	219	145	28	2級	横浜港南
横浜港南	4級	40	141	ながさわ たつや 長澤 竜也	211	220	140	30	5級	横浜北
城南多摩川	1級	29	137	しまづ しょうた 島津 祥多	212	221	136	33	3級	横浜港南
横浜港南	3級	28	134	くろだ しゅうへい 黒田 周平	213	222	135	29	4級	横浜港南
川崎溝口	3級	27	136.3	こばやし れお 小林 麗央	214	223	139	33	2級	川崎中原

### クラス 3 6 小学6年〔選手権〕

所属支部	級・段	体重	身長	選手名	対戦相手	身長	体重	級・段	所属支部	
川崎溝口	3級	35	137	さの たいき 佐野 太基	224	235	141	37	1級	横浜港南
横浜港南	2級	35	137	あべ かいと 阿部 海斗	225	236	138	28	1級	横浜川崎
横浜東	2級	29	135	こいけ しゅうや 小池 秀也	226	237	140	32	3級	横浜港南
横浜港南	3級	32	137	ばば ゆうき 馬場 裕輝	227	238	130	30	2級	西湘
横浜港南	1級	33	138	みとも たいが 三友 大河	228	239	136	29.6	1級	横浜港南
川崎中原	2級	32	138	うえむら ゆうた 上村 祐太	229	240	151	43	初段	横浜港南
横浜港南	2級	31	137	やまざき かずき 山崎 一輝	230	241	133	33	5級	川崎溝口
横浜川崎	2級	29	134	すねや りく 強矢 港	231	242	143	36	5級	横浜北
西湘	3級	40	140	こんどう のりふみ 近藤 慶史	232	243	146	38	3級	横浜東
横浜港南	4級	38	150	えんどう ゆうき 遠藤 裕稀	233	244	142	39	4級	横浜港南
横浜北	5級	58	147	すが ゆうさく 菅 優作	234	245	135	33.5	4級	湘南

### クラス 37 小学女子高学年〔選手権〕

所属支部 級・段 体重 身長

川崎中原 2級 38 151

横浜港南 2級 27 132

やまもと みゆ

山本 未結

よしざか まゆ

吉坂 真柚

246

247

C62

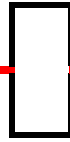

C68

248

はら まな  
原 茉奈

身長 体重 級・段 所属支部

162 51 2級 川崎中原

### クラス 38 中学1年〔選手権〕

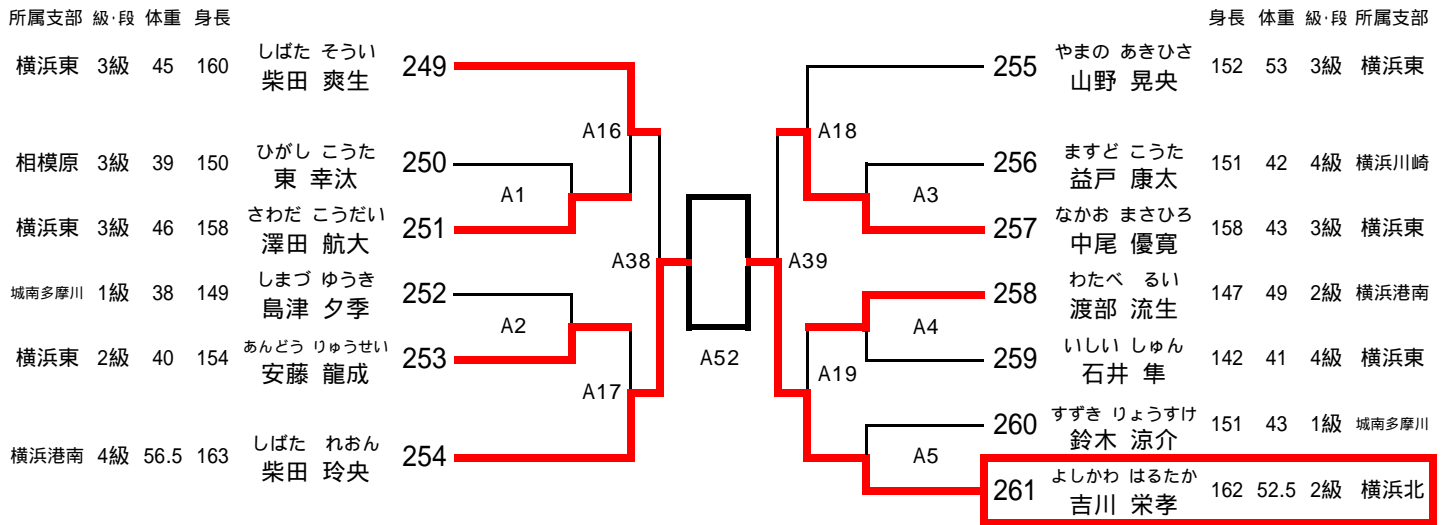

### クラス 40 中学2・3年 55kg以下〔選手権〕

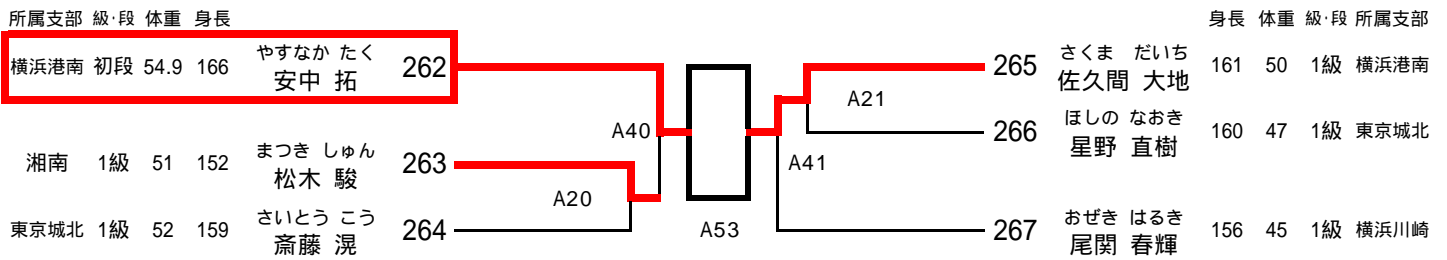

### クラス 41 中学2・3年 55kg超〔選手権〕

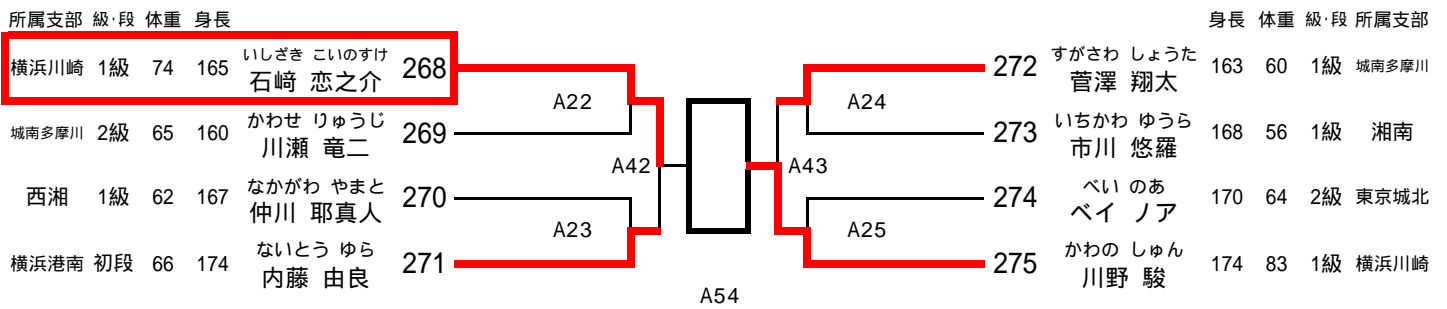

### クラス 43 中学女子〔選手権〕

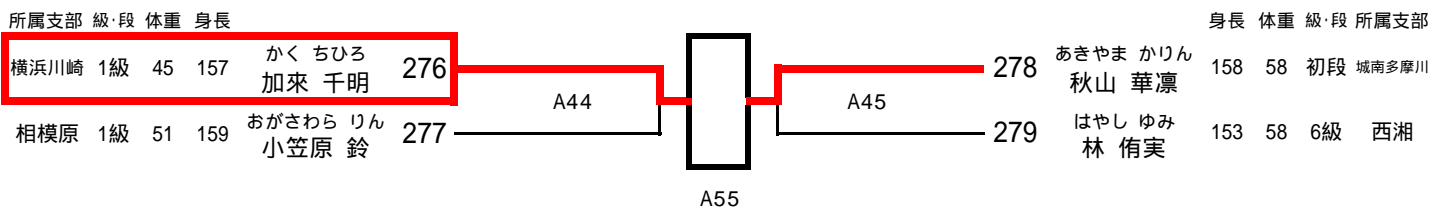

### クラス 4 4 高校男子〔選手権〕

所属支部 級・段 体重 身長

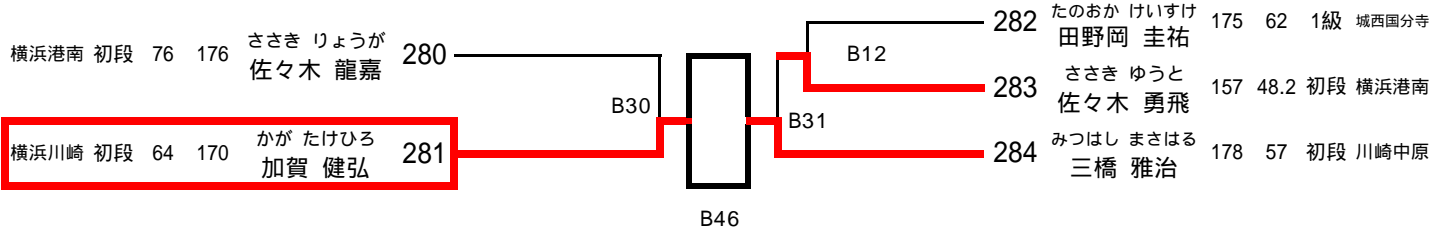

### クラス 4 7 高校女子 50kg超〔選手権〕

所属支部 級・段 体重 身長

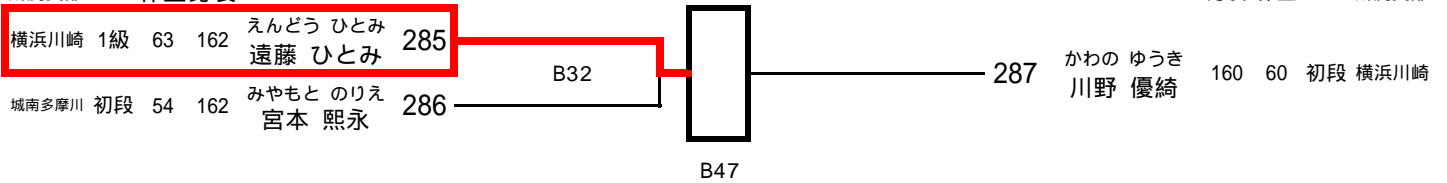

### クラス 4 8 壮年39歳以下 75kg以下〔選手権〕

所属支部 級・段 体重 身長

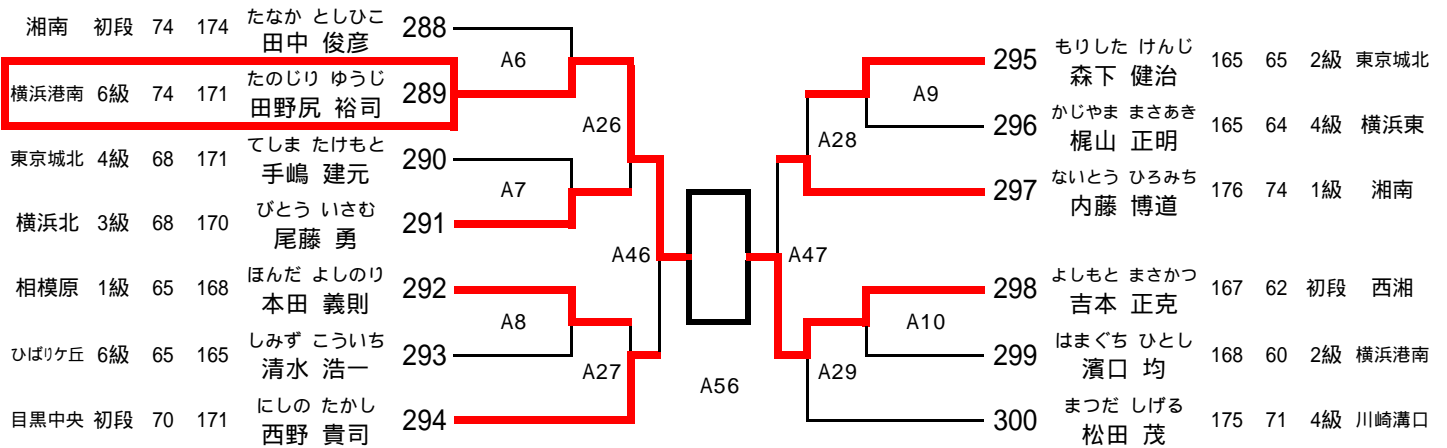

# クラス 49 壮年39歳以下 75kg超〔選手権〕

所属支部 級・段 体重身長

身長 体重 級・段 所属支部

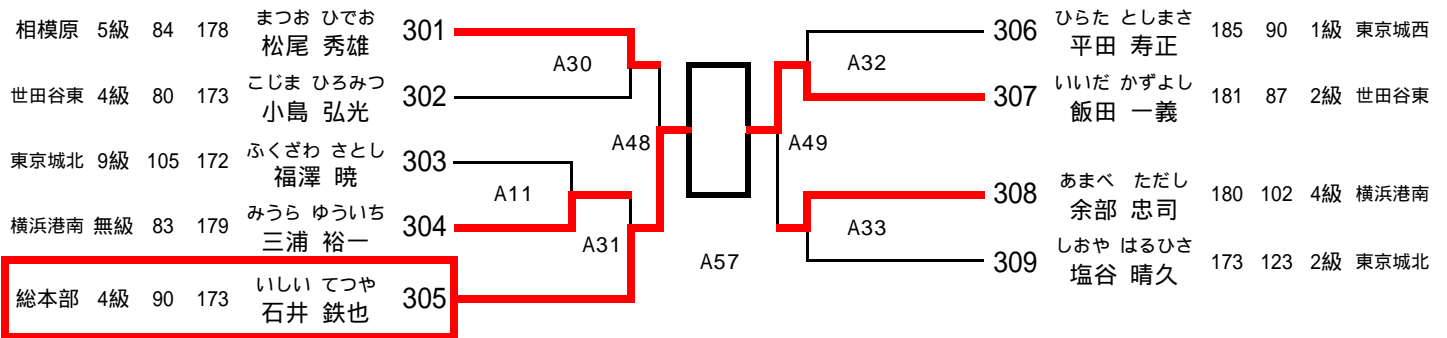

# クラス 50 壮年40歳以上 75kg以下

所属支部 級・段 体重身長

身長 体重 級・段 所属支部

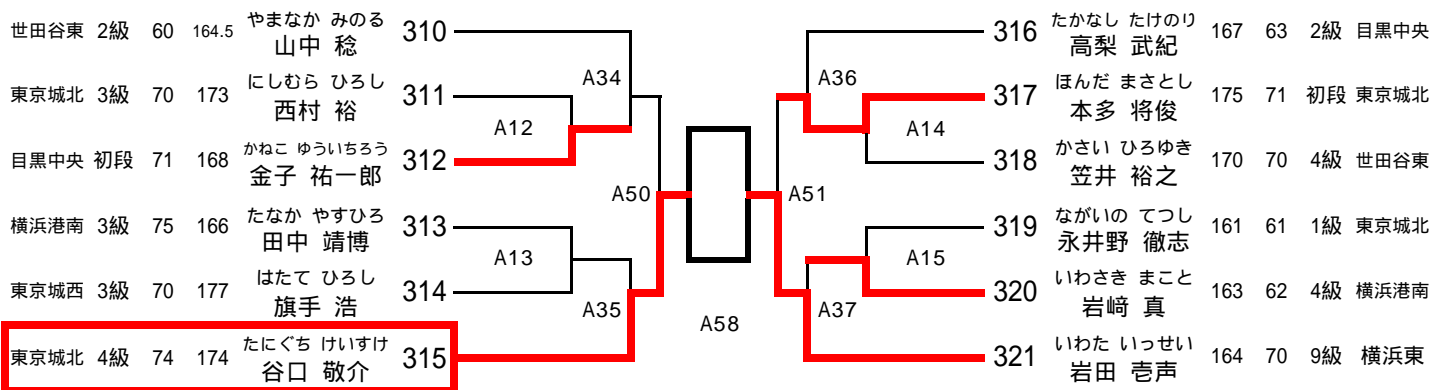

### クラス 5 1 壮年 4 0 歳以上 75kg超〔選手権〕

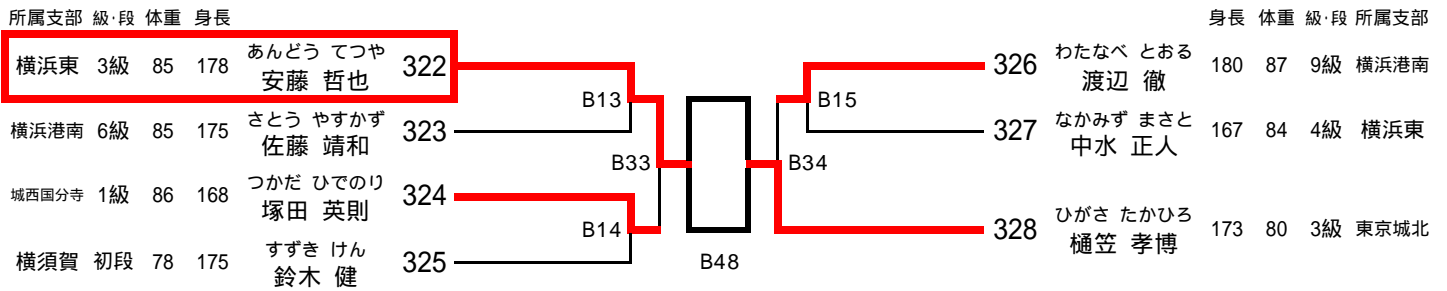

### クラス 5 2 壮年 4 5 歳以上 75kg以下〔選手権〕

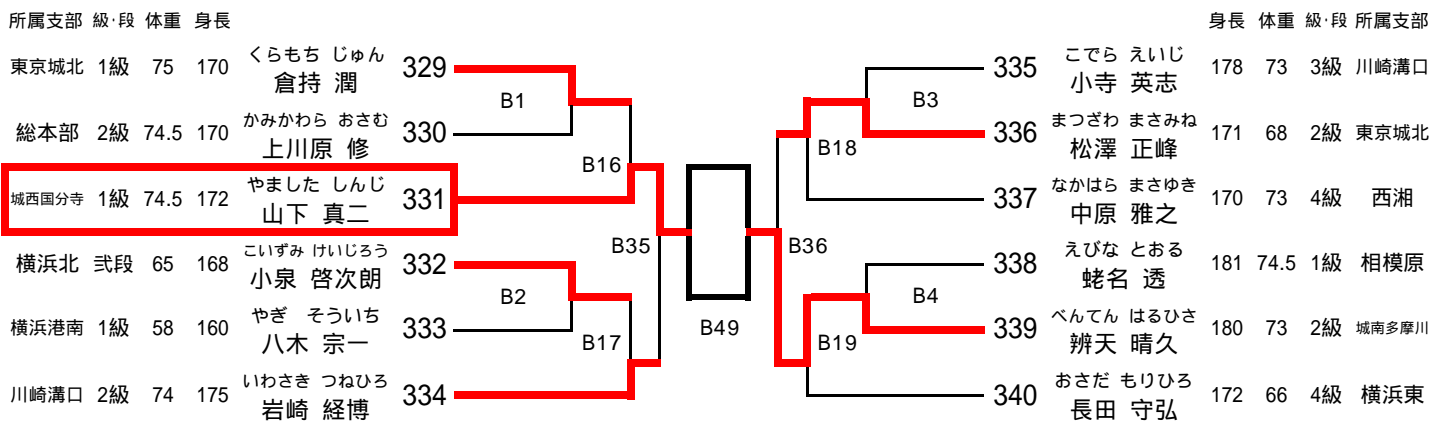

### クラス 5 3 壮年 4 5 歳以上 75kg超〔選手権〕

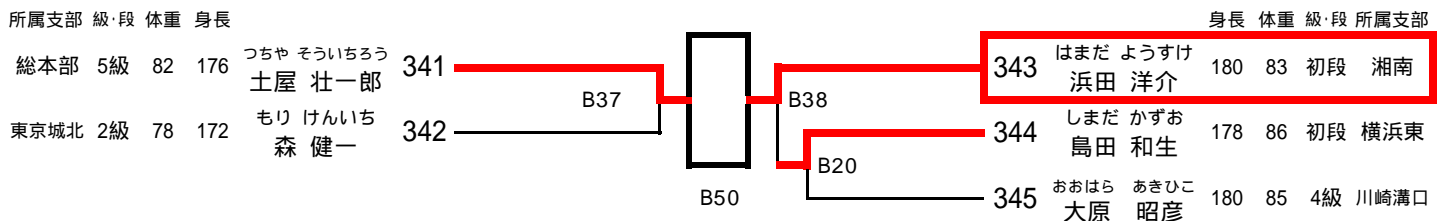

### クラス 5 4 一般新人戦 70kg以下

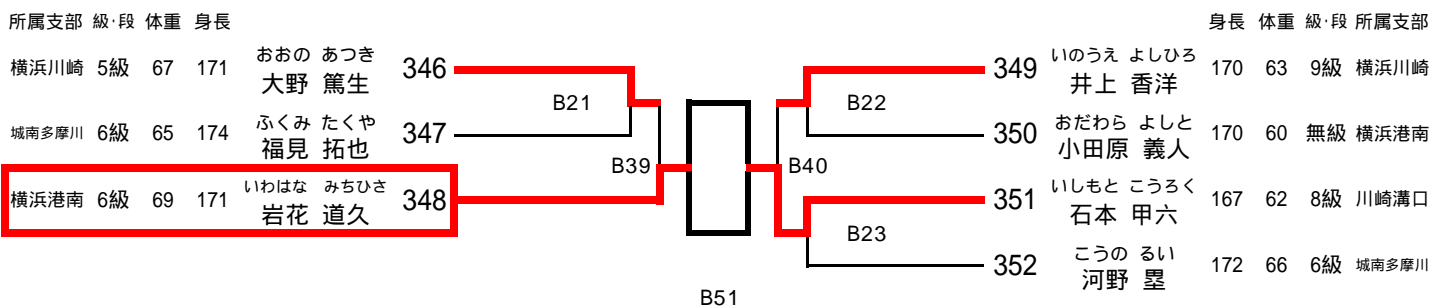

### クラス 5 5

### 一般新人戦 70kg超

所属支部 級・段 体重 身長

川崎中原	8級	80	183	やまのうち りん 山内 臨	353
城南多摩川	10級	107	184	やまざき もとひろ 山崎 基博	354



355	にしむら ひとひろ 西村 仁宏	173	75	7級	横浜東
-----	--------------------	-----	----	----	-----

身長 体重 級・段 所属支部

### クラス 5 6

### 一般女子選手権 (無差別)

所属支部 級・段 体重 身長

横浜北	1級	48	154	ひらおか こと 平岡 琴	356
世田谷東	2級	52	158	あそう かおり 阿相 香織	357
千葉県北	1級	63	175	いけだ みほ 池田 美穂	358

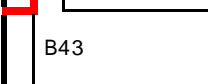
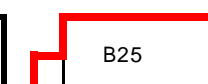
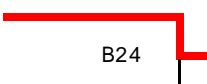

359	かが みさき 加賀 美咲	160	53	4級	横浜川崎
360	やまもと なるみ 山本 奈瑠美	159	51	3級	東京城西
361	あらい みほ 荒井 美芳	159	61	1級	横浜北

身長 体重 級・段 所属支部

### クラス 5 7

### 一般選手権 (無差別)

所属支部 級・段 体重 身長

横浜港南	弐段	110	180	とくもと ひでき 徳元 秀樹	362
横浜北	1級	90	180	よしかわ もと 吉川 基	363
湘南	1級	75	177	いざわ けん 伊澤 謙	364
横浜川崎	1級	78	175	きもと さだはる 木本 貞治	365
横浜川崎	初段	77	177	あきやま こういち 秋山 弘一	366
城南多摩川	初段	76	174	みやもと やすなが 宮本 靖祥	367
湘南	初段	85	173	こばやし かずお 小林 一雄	368
城西国分寺	初段	110	181	おの ゆうじ 小野 雄司	369

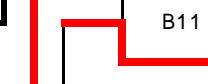
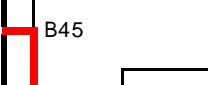
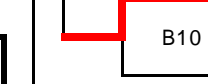
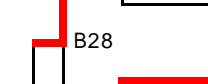
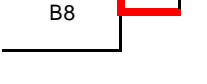
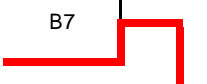
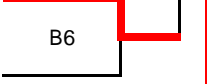
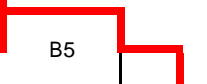

370	かなくぼ のりゆき 金久保 典幸	167	83	初段	世田谷東
371	ほんま ようへい 本間 洋平	175	85	初段	湘南
372	すずき ようへい 鈴木 洋平	175	95	1級	城南多摩川
373	はとおか ひろたけ 鳩岡 大岳	181	90	2級	横浜北
374	おおたに まさし 大谷 真志	174	75	初段	横浜北
375	まえの たかお 前野 孝雄	173	72	初段	城南多摩川
376	たけおか たくや 竹岡 拓哉	169	74	弐段	横浜川崎

身長 体重 級・段 所属支部